



LUMiNODE SSR-1000

Objednávací kód: SSR1000

LUMiNODE SSR-1000 sa využíva na diaľkové spínanie až do 1000 W. Luminode SSR-1000 spína relé na základe príkazov zasielaných po existujúcom napájacom vedení. Príkazy zasiela cez fázu L a spína relé cez fázu Lx. Lx môže byť pripojený k fáze L (ak chcete prepínať tú istú fázu, na ktorej komunikujete), ale môže spínať rôzne fázy.

Vlastnosti

- ✓ Jednosmerná komunikácia QM-50-SSI3

Parameter	Hodnota
Napájanie	AC 220 V ~ 240 V; 50 Hz
Spotreba	0,5 W
Komunikačné rozhranie	1-smerná QM-50-SSI3
Max. spínací príkon na Lx _{out}	1000 W
Trieda ochrany	II.
IP krytie	IP65
Rozmery (DxŠxV)	123x70x16,5 mm
Hmotnosť	90 g
Pracovná teplota	-30 °C ~ +70 °C
Normy	EN 61 347-1, EN 61 347-2-11, EN 55 015, EN 61 000-3-2, EN 61 547, EN 61 000-3-3

Zapojenie SSR-100 a LUMiBOX SLM-160

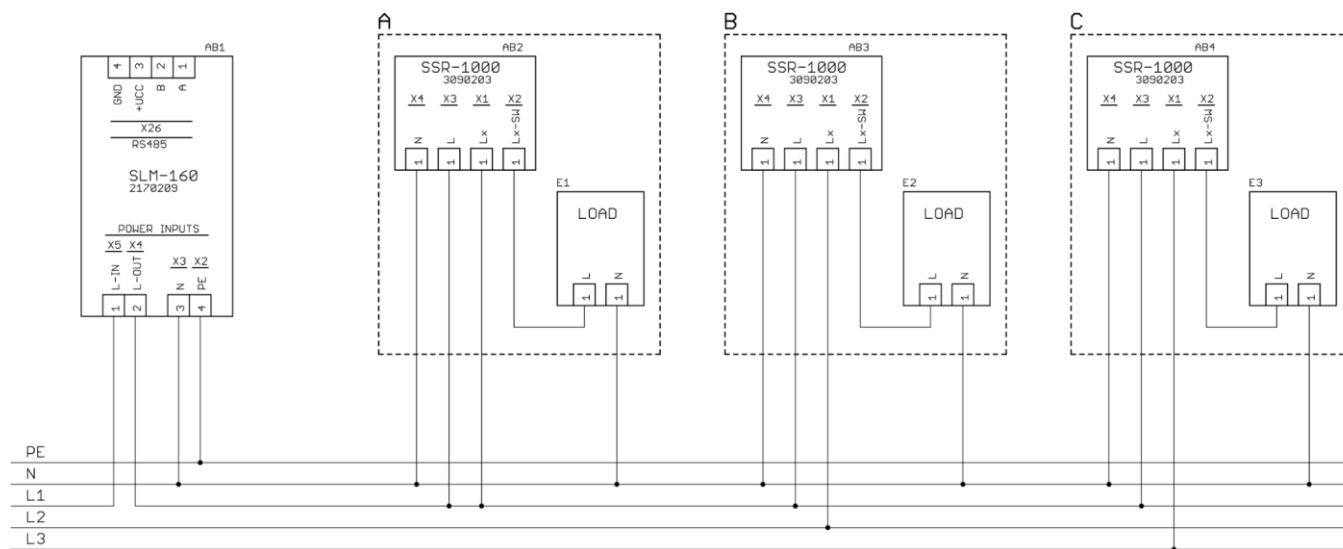

Full screen: <http://www.seakergetics.com/files/downloads/connection-ssr-1.pdf>